



KAMAZ

ТЕХНОЛОГИИ ПОБЕДИТЕЛЕЙ



Низкопольный троллейбус КАМАЗ-62825 с автономным ходом

- Автономный ход более 20 км
- Полное восстановление автономного запаса хода от контактной сети за 20 мин.
- Рекуперация энергии при торможении
- Эргономичное рабочее место водителя
- Просторный удобный салон

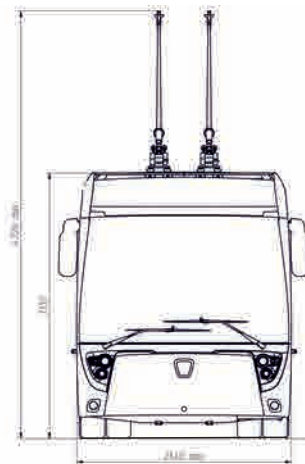

Низкопольный троллейбус КАМАЗ-62825 с автономным ходом

Технические характеристики

- Пассажировместимость:**
 Количество мест для сидения (+ в инвалидной коляске)..... 33 (+1)
 Общая, чел.85
- Общие характеристики:**
 Колёсная формула / ведущие колёса..... 4 x 2 / задние
 Максимальная скорость, км/ч.....70
 Максимальный преодолеваемый подъем, %.....18
 Формула дверей.....2x2x2
- Весовые параметры и нагрузки:**
 Масса транспортного средства, кг:
 – снаряженная.....12200
 – полная.....18000
 Распределение массы по осям, кг:
 – на переднюю.....6500
 – на заднюю.....11500
- Размерные характеристики:**
 Габаритные размеры, мм.....
12400*2540*3350 (в сложенном состоянии токоприемника)
 Ширина проема передней/средней/задней двери,
 мм.....1200/1300/1200
 Высота пола над проезжей частью у всех служебных дверей,
 мм.....340
- Электродвигатель:**
 Тип.....асинхронный, переменного тока
 Два электродвигателя в составе порталного моста:
 - номинальная мощность, кВт.....2x60
 - максимальная мощность, кВт.....2x125
 Номинальное напряжение звена постоянного тока, В.....440
- Накопитель энергии:**
 Тип.....тяговая аккумуляторная батарея,
 параллельно-последовательно соединенные литий-
 титанатные аккумуляторы (LTO)
 Номинальное напряжение, В.....440
 Емкость, А·ч.....90
 Энергоемкость, кВт·ч.....40
 Время полного заряда:
 – от контактной сети.....20 мин
 – от резервного источника питания.....10 ч
- Запас автономного хода, км:**
 – при включенной системы отопления/кондиционирования....
10 и более
 – при выключенной системы отопления/кондиционирования..
20 и более
- Рулевое управление**.....
гидроусилитель с электроприводом насоса РУ
- Ведущий мост:**
 Тип.....электропортальный ZF AVE130
- Подвеска:**
 Передняя.....независимая, пневматическая с системой
 электронного управления (ECAS), с функцией книнлинг
 Задняя.....зависимая, пневматическая
- Тормозная система:**
 Рабочая.....электронно-пневматическая,
 тормозные механизмы всех колес дисковые
 Вспомогательная.....торможение
 тяговым электродвигателем с системой рекуперации
- Шины:**
 Тип, размер.....275/70 R22,5
- Базовая комплектация:**
 · Вклеенные тонированные стекла
 · Панорамное ветровое стекло с солнцезащитными
 шторками
 · Электронный маршрутоуказатель
 · Аппарель, место для крепления инвалидной коляски
 · Антивандальные сиденья
 · Сиденье водителя регулируемое, пневматическое, с
 трехточечным ремнем безопасности
 · Освещение салона светодиодными светильниками
- Дополнительные опции:**
 · Оригинальная покраска по карте окраски покупателя
 · Климатическая система
 · Видеонаблюдение